

GTM 1



- BARDZO WYTRZYMAŁA RAMA
 - ATRAKCYJNA CENA
 - ELEGANCKIE WYKONANIE
- REGULOWANY ŚRODEK CIĘŻKOŚCI

Klasyczny wózek o zamkniętej budowie ramy. Bardzo wytrzymały, a zarazem lekki i estetyczny, wykonany z wysokiej jakości aluminium. Regulacja położenia środka ciężkości oraz możliwość doboru optymalnych dla każdego użytkownika parametrów, pozwala zadowolić zarówno początkujących jak i bardziej doświadczonych użytkowników.

**ISTNIEJE RÓWNIEŻ MOŻLIWOŚĆ PRZYSTOSOWANIA I WYPOSAŻENIA
WÓZKA GTM 1
W ELEMENTY STABILIZUJĄCE PLECY I GŁOWĘ**

SPECYFIKACJA TECHNICZNA

- RAMA: - zamknięta, typu „box frame”
- wykonana z wysokogatunkowego stopu lotniczego aluminium 7020
- OPARCIE: - sztywne lub składane, zamek typu “lock-down”
- regulacja wysokości o 5 cm

- KOŁA TYLNE: - szybkodemontowalne, mocowane na osi szybkozłącznej
- rozmiar: 24", 26" (opcjonalnie)
- kąt pochylenia: 0°, 2°, 3°, 5°
- SZEROKOŚĆ SIEDZISKA: od 30 do 46 cm
- WYMIARY:

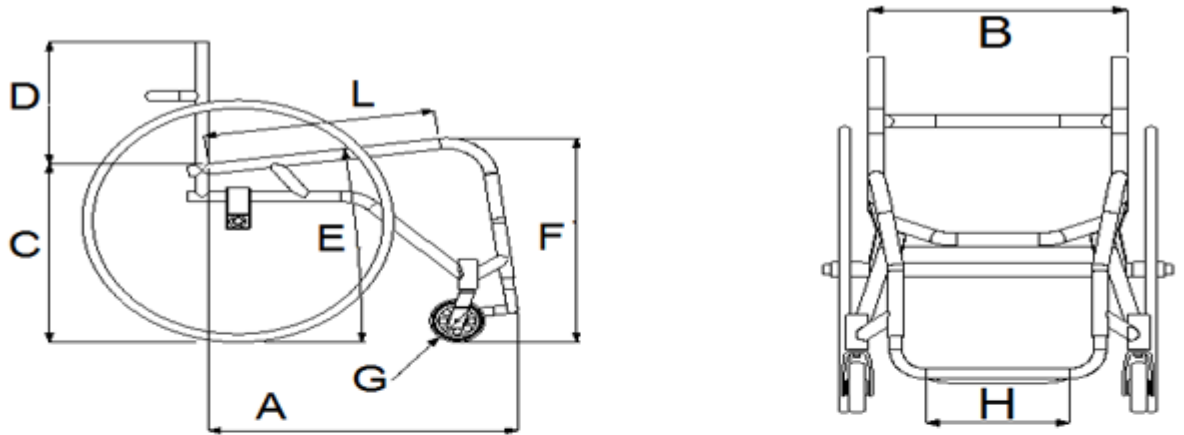

KĄT POCHYLENIA SIEDZISKA - E	WYSOKOŚĆ SIEDZISKA - C [cm]	DŁUGOŚĆ WÓZKA - A [cm]		
		50	55	60
		WYSOKOŚĆ PRZODU - F [cm]		
6°	44	49	49.5	50
6°	46	51	51.5	52
8°	43.5	49	49.5	50.5
10°	42	49	49.5	50.5
13°	42	-	51.5	52
		DŁUGOŚĆ SIEDZISKA - L		
		35	40	45

WYPOSAŻENIE STANDARDOWE

- PODNÓŻEK: - aluminiowy, z płynną regulacją wysokości
- KOŁA TYLNE: - w zaplocie radialnym
- CIĄGI: - aluminiowe
- OPONY: - Schwalbe RIGHT RUN szare, niebieskie
- HAMULCE: - standardowe typu „push lock”
- OŚ KÓŁ DUŻYCH: - średnica Ø 12mm
- KÓŁKA PRZEDNIE: - plastikowe, czarna piasta, szara guma
- rozmiar: 4”
- TAPICERKA SIEDZISKA: - czarna, system pasów z możliwością regulacji, poduszka
- TAPICERKA OPARCIA: - czarna, system pasów pozwalający na regulację głębokości
- materiał wierzchni oddychający

- BOCZKI: - wyjmowane, plastikowe, proste lub z błotnikiem
- WIDELCE: - obustronne, 3 oczkowe ulżone, czarne
- KOLOR RAMY: - biały, żółty, pomarańczowy, niebieski, granatowy, czerwony, wiśniowy,
zielony, srebrny, stare srebro, czarny, czarny mat, niepolerowany

WYPOSAŻENIE OPCJONALNE (dodatkowo płatne)

- SIEDZISKO: - sztywne, na płycie aluminiowej lub karbonowej
- OPARCIE: - anatomiczne, ergonomiczne
- PODNÓŻEK: - tytanowy,
- platforma podnóżka plastikowa lub karbonowa
- składany na 1 lub 2 strony
- KOŁA TYLNE: - SPINERGY, TENSIO, krzyżowe sportowe, terenowe
- CIĄGI: - stalowe (stal nierdzewna), tytanowe, powlekane gumą
- OPONY: - Schwalbe RIGHT RUN żółte, czerwone
- Schwalbe Marathon Plus czarne
- OSŁONY NA SZPRYCHY: - przezroczyste z logo GTM
- HAMULCE: - nożycowe
- OŚ KÓŁ DUŻYCH: - Ø 12,7mm (1/2")
- z uchem dla tetraplegików Ø 12mm i 12.7mm
- KÓŁKA PRZEDNIE: - plastikowe 5",
- aluminiowe 4" i 5"
- aluminiowe z uszczelnianym łożyskami 4" i 5"
- TAPICERKA SIEDZISKA: - pas wydłużający siedzisko
- obszycie poduszki: skóra, skóra perforowana, alcantara
- TAPICERKA OPARCIA: - skóra, skóra perforowana, alcantara
- OBSZYCIE RAMY: - rur przednich, pałaka, pasa łydkowego
- RĄCZKI: - w pałaku oparcia
- w rurkach oparcia, regulowane lub stałe
- wkręcane w oparcie
- plastikowe składane
- BOCZKI: - składane z oparciem, wysuwane
- aluminiowe, karbonowe
- podłokietniki
- WIDELCE: - 1 stronne ulżone 3 oczkowe
- ELEMENTY STABILIZUJĄCE: - zagłówek, peloty boczne, klin, pasy stabilizujące
- ANODOWANE ELEMENTY: - zamki oparcia, kółka przednie aluminiowe, kapsle, klamry
- ZABEZPIECZENIA ANYWYWROTNE
- KOLOR RAMY: - wszystkie kolory z palety RAL CLASSIC, rama polerowana



